

**РЕГИОНАЛЬНОЕ СОГЛАШЕНИЕ**  
о минимальной заработной плате в Орловской области

Регистрационный № 4

2 февраля 2017 г.

г. Орёл

Правительство Орловской области, именуемое в дальнейшем Правительство, в лице Председателя Правительства Орловской области Потомского Вадима Владимировича, действующего на основании Устава (Основного Закона) Орловской области от 26 февраля 1996 года № 7-ОЗ, Федерация профсоюзов Орловской области, именуемая в дальнейшем Профсоюзы, в лице председателя Федерации профсоюзов Орловской области Меркулова Николая Георгиевича, действующего на основании Устава, и региональное Объединение работодателей «Объединение промышленников и предпринимателей Орловской области», именуемое в дальнейшем Работодатели, в лице председателя регионального Объединения работодателей «Объединение промышленников и предпринимателей Орловской области» Ереничева Алексея Валерьевича, действующего на основании Устава, именуемые в дальнейшем Стороны, действуя в соответствии с Конституцией Российской Федерации, статьями 47 и 133.1 Трудового кодекса Российской Федерации, Федеральным законом от 12 января 1996 года № 10-ФЗ «О профессиональных союзах, их правах и гарантиях деятельности», Федеральным законом от 27 ноября 2002 года № 156-ФЗ «Об объединениях работодателей», Законом Орловской области от 6 июня 2016 года № 1950-ОЗ «О социальном партнерстве в сфере труда в Орловской области», иными законодательными и нормативными правовыми актами Российской Федерации и Орловской области, заключили настоящее Соглашение о нижеследующем:

1. Установить в Орловской области размер минимальной заработной платы в сумме 10 000 рублей в месяц.

2. Настоящее Соглашение распространяется на все организации – юридические лица независимо от отраслевой принадлежности и форм собственности, индивидуальных предпринимателей, осуществляющих деятельность на территории Орловской области и не заявивших в соответствии со статьей 133.1 Трудового кодекса Российской Федерации мотивированный отказ присоединиться к настоящему Соглашению в Управление труда и занятости Орловской области в течение 30 календарных дней со дня официального опубликования настоящего Соглашения и предложения о присоединении к настоящему Соглашению, за исключением организаций, финансируемых из федерального, областного и местных бюджетов.

3. Стороны обязуются:

3.1. Осуществлять контроль и мониторинг выполнения настоящего Соглашения.

3.2. Использовать результаты мониторинга в работе, рассматривать его на заседаниях Орловской областной трехсторонней комиссии по регулированию социально-трудовых отношений.

3.3. В случае необходимости вносить изменения и дополнения в настоящее Соглашение в установленном порядке.

4. Правительство обязуется обеспечить опубликование в газете «Орловская правда» текста настоящего Соглашения и предложения о присоединении к нему.

5. Профсоюзы обязуются инициировать включение в коллективные договоры и соглашения положения об установлении размера минимальной заработной платы не ниже уровня, установленного настоящим Соглашением.

6. Работодатели обязуются установить коллективными договорами, локальными нормативными актами минимальную заработную плату работников в размере не ниже уровня, установленного настоящим Соглашением.

7. Настоящее Соглашение вступает в силу со дня его подписания сторонами и действует до 31 декабря 2017 года.



8. В случае неисполнения или ненадлежащего исполнения обязательств по настоящему Соглашению - Стороны несут ответственность, предусмотренную законодательством Российской Федерации и Орловской области.

9. Соглашение составлено в трех экземплярах, имеющих одинаковую юридическую силу, по одному для каждой Стороны.

Председатель  
Правительства  
Орловской области

Председатель  
Федерации профсоюзов  
Орловской области

Председатель  
регионального  
Объединения  
работодателей  
«Объединение  
промышленников  
и предпринимателей  
Орловской области»

  
(подпись)  
М. П.  
  
2017 г.

  
(подпись)  
М. П.

Н. Г. Меркулов

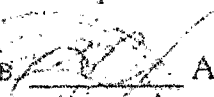
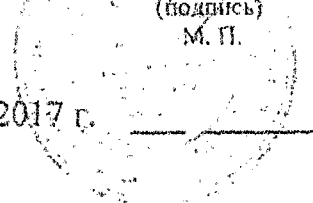
  
(подпись)  
М. П.  
  
2017 г.

*Сл. федерации профсоюзов*